

folofly



# EV F1 TRUCK

F1シリーズ 2台目となる平ボディタイプ  
顧客ニーズに対応し業種に合わせて  
荷室部分のカスタマイズが可能

ラストワンマイルに適した機能性  
日本の基準に準じた  
高い安全性を追加開発

積載量

普通免許運転可能車種で、  
最大積載量 ※1,150Kg  
※電気自動車(EV)として

日本の安全基準に合わせて強化された  
フレームや、ブレーキシステム等  
高い安全性を提供します。

設計開発を行うフォロフライが、  
お客様の要望に沿ったカスタマイズ・  
追加機能開発・共同開発もお受けしております。

価格

EVでありながらガソリン車と  
同等の低価格を実現

航続  
距離

ラストワンマイル物流で  
安心の航続距離 270km



リチウムイオンバッテリー保証



5 years or 120,000 - km  
Super warranty

5 Years Or 120,000 KMS Super Warranty  
5 Years or 120,000 km warranty for Power Train

5年間あるいは  
12万キロまでの  
保証つき

フォロフライ株式会社

〒606-8501 京都市左京区吉田本町 36 番地 1  
京都大学国際科学イノベーション棟

フォロフライ



☎ 078-891-7117

🔍 <https://folofly.com/>

✉ [Inquiry@japan.folofly.com](mailto:Inquiry@japan.folofly.com)

# EV F1 TRUCK

## EV F1 TRUCK 仕様一覧

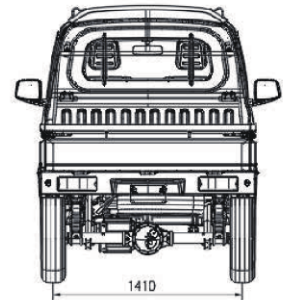
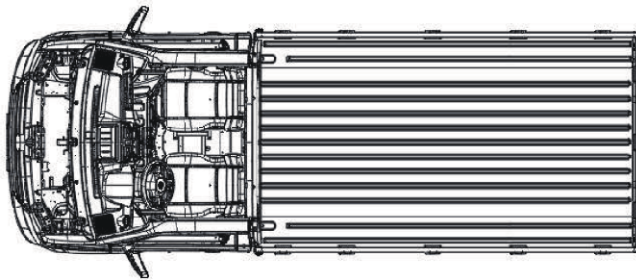
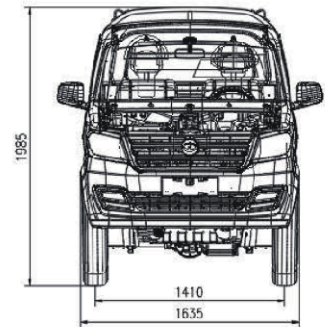
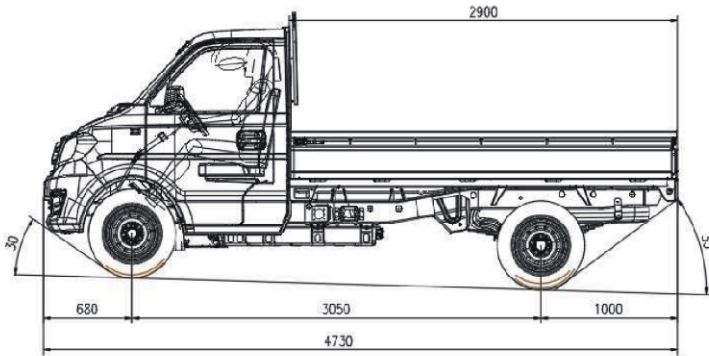

Model		F1T
Dimension	寸法(mm)	4730 x 1635 x 1985
Wheel Base	ホイールベース(mm)	3050
Curb Weight	車両重量 (kg)	1320
Load Capacity	最大積載量 (kg)	1150
Seating Capacity	乗車定員	2
Motor Type	モーター	Magnet Synchronous Motor 同期電動機
Battery Type	バッテリータイプ	Lithium Iron Phosphate リン酸鉄リチウム電池
Battery Capacity	バッテリー容量(kwh)	38.7kWh
Max. Mileage	航続可能距離(km)	215 (City 278, Combined 215)
Peak Power	最大出力(Kw)	60Kw
Peak Torque	最大トルク(N.m)	200Nm/rpm
Charge Time	充電時間	DC (Fast Charge) : 1.5h~ / AC (Slow Charge) : 6.5~13h
Drive Mode	駆動方式	RR
Front Suspension	フロントサスペンション	Macpherson Independent ストラット式サスペンション
Rear Suspension	リアサスペンション	Leaf-Spring リーフ式サスペンション
Steering Type	ステアリング式	EPS
Body Structure	車体構造	各種架装可能
Brake Type	ブレーキ式	Front Disc & Rear Drum, ディスクブレーキ&ドラムブレーキ
Tire Size	タイヤサイズ	185 R14LT
More Information		F1T
充電方式		Combo2 (欧州規格)
ハンドル		右ハンドル
ABS		あり
横滑り防止装置 (ESC)		なし
EPS		あり
cargo box		内寸 2530x1440x1270
SRSエアバック		運転席